

Θερμοστάτης χώρου touch με οθόνη LCD

ΓΕΝΙΚΕΣ ΠΡΟΔΙΑΓΡΑΦΕΣ

Ο HT 300 touch θερμοστάτης χώρου έχει χωριστές εξόδους για εντολή **μόνο** θέρμανσης και **μόνο** ψύξης. Ο χρήστης μπορεί να προσαρμόσει τον θερμοστάτη χώρου σύμφωνα με τις προδιαγραφές και να εξοικονομήσει πιο άνετη και οικονομική θέρμανση

- Πλήκτρα αφής
- Καθημερινό και Εβδομαδιαίο Πρόγραμμα (7x24)
- Προγράμματα εξοικονόμησης, άνεσης και διακοπών
- Εβδομαδιαίο Πρόγραμμα και Χειροκίνητη χρήση
- Φωτισμός Οθόνης
- Μέτρηση ευαίσθητης θερμοκρασίας
- Βαθμονόμηση θέρμανσης

ΒΑΘΜΟΝΟΜΗΣΗ ΘΕΡΜΑΝΣΗΣ

Οι αισθητήρες στον HT **300 touch** είναι πολύ ευαίσθητοι. Κανένα άλλο θερμόμετρο δεν έχει αυτή την ευαισθησία. Μπορείτε να ρυθμίσετε τον θερμοστάτη δωματίου, έτσι ώστε να έχετε την ίδια θερμοκρασία με τα υπόλοιπα θερμόμετρα που υπάρχουν στον χώρο σας.

- Πατήστε το κουμπί όταν η συσκευή είναι απενεργοποιημένη.
- Για να δείτε την επιθυμητή θερμοκρασία, ρυθμίστε τη διαφορά θερμοκρασίας γυρνώντας το κουμπί δεξιόστροφα. Αυτή η τιμή μπορεί να ρυθμιστεί μεταξύ -8 και +8.
- Βγείτε από το μενού πατώντας το κουμπί.

Προειδοποίηση : Η προτεινόμενη βαθμονόμηση θερμοκρασίας είναι “0.0”.

Διαστάσεις

Διαστάσεις θερμοστάτη : 119mm (πλάτος) x 85mm (ύψος) x 22mm (πάχος)

ΕΓΓΥΗΣΗ

Είδος	: Ψηφιακός θερμοστάτης χώρου
Μάρκα	: GENERAL
Μοντέλο	: HT 300 touch
Διάρκεια Εγγύησης	: 2 χρόνια

ΤΕΧΝΙΚΑ ΔΕΔΟΜΕΝΑ

2.1 Τάση	: 3V
2.2 Φορτίο ρεύματος	: 10 A
2.3 Ευαισθησία	: 0.5° C
2.4 Θερμοκρασία λειτουργίας	: 5.0
2.5 Αποτυχία χρονοδιαγράμματος	: <%1
2.6 Χρόνος ζωής μπαταρίας	: 1 χρόνος (2ΧΑΑΑ)

ΤΟΠΟΘΕΤΗΣΗ HT 300 touch

Τοποθετήστε το αφαιρούμενο επιτοίχιο κάλυμμα 150 εκ. πάνω από το έδαφος σε ένα κεντρικό σημείο του σπιτιού. Αποφύγετε την τοποθέτηση του HT 300 touch σε μέρη όπου η κυκλοφορία του αέρα είναι πάρα πολύ, όπως στην εξώπορτα ή στο περβάζι του παραθύρου.

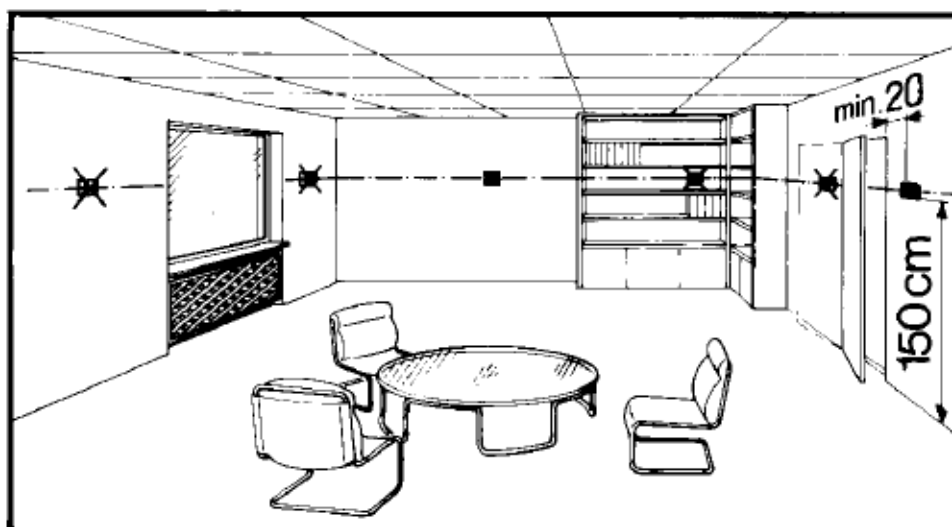

ΑΛΛΑΓΗ ΜΠΑΤΑΡΙΩΝ

Τοποθετήστε 2 αλκαλικές μπαταρίες στη θήκη της μπαταρίας με τον τρόπο που φαίνεται παρακάτω. Μπορείτε να αλλάξετε τις μπαταρίες αφαιρώντας το κάλυμμα της θήκης της μπαταρίας. Πάντοτε να αλλάζετε ταυτόχρονα τις δύο νέες μπαταρίες. Προσοχή στους πόλους καθώς τοποθετείτε τις μπαταρίες.

ΠΡΟΕΙΔΟΠΟΙΗΣΗ

Παρακαλούμε να πετάξετε τις παλιές μπαταρίες στους ειδικούς κάδους ανακύκλωσης

ΡΥΘΜΙΣΗ ΗΜΕΡΑΣ ΚΑΙ ΩΡΑΣ

- Πατήστε το κουμπί “SET UP” για 3 δευτερόλεπτα.
- Εμφανίζεται η ρύθμιση των λεπτών. Ορίστε τα λεπτά πατώντας τα κουμπιά “+” και “-” και στη συνέχεια πατήστε το κουμπί “SET UP”
- Θα δείτε το νούμερο “1” στην επάνω αριστερή γωνία της οθόνης, που σημαίνει η πρώτη ημέρα της εβδομάδας. Ορίστε την ημέρα πατώντας τα κουμπιά “+” και “-” και στη συνέχεια πατήστε το κουμπί “SET UP”

ΡΥΘΜΙΣΗ ΛΕΙΤΟΥΡΓΙΑΣ

Εμφανίζεται η ρυθμισμένη τιμή θερμοκρασίας του προγράμματος άνεσης. Μπορείτε να ρυθμίσετε τη θερμοκρασία πατώντας τα κουμπιά “+” και “-”. Πατήστε ξανά το κουμπί “SET UP”.

- Εμφανίζεται η τιμή θερμοκρασίας του προγράμματος εξοικονόμησης. Ρυθμίστε την απαιτούμενη θερμοκρασία για το πρόγραμμα εξοικονόμησης και στη συνέχεια πατήστε το κουμπί “SET UP”
- Τέλος, εμφανίζεται η τιμή θερμοκρασίας για το πρόγραμμα διακοπών. Ρυθμίστε την απαιτούμενη τιμή θερμοκρασίας για το διάστημα που βρίσκεστε στο σπίτι πατώντας τα κουμπιά “+” και “-”
- Βγείτε από το μενού πιέζοντας το κουμπί “ON/OFF”. Η ώρα και τα προγράμματα διακοπών, εξοικονόμησης και άνεσης είναι πλέον ρυθμισμένα

Πρόγραμμα Άνεσης : μπορεί να χρησιμοποιηθεί σε εβδομαδιαίο πρόγραμμα ή χειροκίνητα. Η προτεινόμενη τιμή θερμοκρασίας είναι 23/24° C.

Πρόγραμμα Εξοικονόμησης : μπορεί να χρησιμοποιηθεί σε εβδομαδιαίο πρόγραμμα ή χειροκίνητα. Η προτεινόμενη τιμή θερμοκρασίας είναι 17/18° C.

Πρόγραμμα Διακοπών : Το πρόγραμμα αυτό μπορεί να χρησιμοποιηθεί μόνο χειροκίνητα. Το πρόγραμμα αυτό λειτουργεί ως προστασία της εγκατάστασης από το ψύχος. Η προτεινόμενη τιμή θερμοκρασίας είναι 5°C'.

Εξατομικευμένη χρήση : Εάν δε θέλετε να χρησιμοποιήσετε το εβδομαδιαίο πρόγραμμα, πατήστε το κουμπί “MANUAL” και επιλέξτε το πρόγραμμα . Μπορείτε να επιστρέψετε στο πρόγραμμα πατώντας το κουμπί PRG.

ΚΑΘΗΜΕΡΙΝΟ και ΕΒΔΟΜΑΔΙΑΙΟ ΠΡΟΓΡΑΜΜΑ

Μπορείτε να ρυθμίσετε κάθε ώρα της ημέρας με τη βοήθεια των προγραμμάτων εξοικονόμησης και άνεσης.

- Πατήστε “PRG” για εβδομαδιαίο πρόγραμμα
- Πατήστε “PRG” για να ρυθμίσετε την ημέρα στην πάνω αριστερή γωνία της οθόνης
- Αφού έχετε επιλέξει την ημέρα, η πρώτη ώρα της εβδομάδας θα αρχίσει να αναβοσβήνει στη κάτω αριστερή γωνία της οθόνης.
- Πατήστε το κουμπί “SET UP”
- Πατήστε “+” για να ρυθμίσετε τη ζώνη ώρας για το πρόγραμμα
- Πατήστε το κουμπί “SET UP” αφού έχετε επιλέξει την επιθυμητή ζώνη ώρας και επιλέξτε το επόμενο πρόγραμμα
- Πατήστε “23” που είναι η τελευταία ώρα της ημέρας και περάστε στην επόμενη ημέρα
- Μπορείτε να εφαρμόσετε την ίδια διαδικασία για τις υπόλοιπες ημέρες
- Μπορείτε να δείτε την ημέρα στο επάνω μέρος της οθόνης με τον αριθμό από το 1-7
- Αποθηκεύστε το πρόγραμμα πατώντας “ON/OFF”
- Πατήστε “PRG” για να ενεργοποιήσετε το πρόγραμμα

ΠΑΡΑΔΕΙΓΜΑ

1. DAY			2. DAY			3. DAY		
Hour	00:00	Economy	Hour	00:00	Comfort	Hour	00:00	Comfort
Hour	01:00	Economy	Hour	01:00	Economy	Hour	01:00	Economy
Hour	02:00	Economy	Hour	02:00	Economy	Hour	02:00	Comfort
Hour	03:00	Comfort	Hour	03:00	Comfort	Hour	03:00	Economy
Hour	04:00	Economy	Hour	04:00	Economy	Hour	04:00	Economy
Hour	05:00	Economy	Hour	05:00	Economy	Hour	05:00	Comfort
Hour	06:00	Comfort	Hour	06:00	Comfort	Hour	06:00	Comfort
Hour	07:00	Comfort	Hour	07:00	Comfort	Hour	07:00	Comfort
Hour	08:00	Comfort	Hour	08:00	Comfort	Hour	08:00	Comfort
Hour	09:00	Economy	Hour	09:00	Economy	Hour	09:00	Economy
Hour	10:00	Economy	Hour	10:00	Economy	Hour	10:00	Economy
Hour	11:00	Comfort	Hour	11:00	Comfort	Hour	11:00	Comfort
Hour	12:00	Comfort	Hour	12:00	Economy	Hour	12:00	Economy
Hour	13:00	Economy	Hour	13:00	Comfort	Hour	13:00	Comfort
Hour	14:00	Economy	Hour	14:00	Comfort	Hour	14:00	Economy
Hour	15:00	Comfort	Hour	15:00	Comfort	Hour	15:00	Economy
Hour	16:00	Comfort	Hour	16:00	Comfort	Hour	16:00	Comfort
Hour	17:00	Economy	Hour	17:00	Economy	Hour	17:00	Comfort
Hour	18:00	Comfort	Hour	18:00	Comfort	Hour	18:00	Comfort
Hour	19:00	Economy	Hour	19:00	Comfort	Hour	19:00	Comfort
Hour	20:00	Comfort	Hour	20:00	Comfort	Hour	20:00	Economy
Hour	21:00	Comfort	Hour	21:00	Economy	Hour	21:00	Comfort
Hour	22:00	Comfort	Hour	22:00	Economy	Hour	22:00	Comfort
Hour	23:00	Economy	Hour	23:00	Comfort	Hour	23:00	Economy

1-Δευτέρα, 2-Τρίτη, 3-Τετάρτη, 4-Πέμπτη, 5-Παρασκευή, 6-Σάββατο, 7-Κυριακή

ΔΙΑΓΡΑΜΜΑ ΣΥΝΔΕΣΜΟΛΟΓΙΑΣ ΓΙΑ ΕΦΑΡΜΟΓΕΣ ΘΕΡΜΑΝΣΗΣ

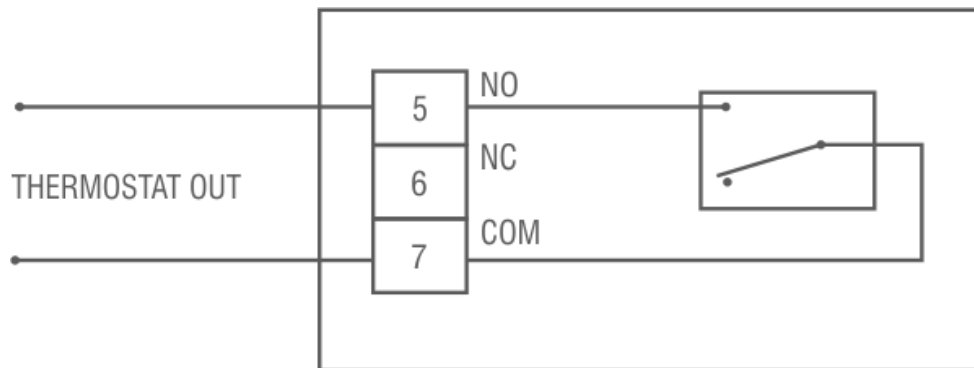

ΓΙΑ ΤΗΝ ΗΛΕΚΤΡΟΛΟΓΙΚΗ ΣΥΝΔΕΣΗ ΧΡΕΙΑΖΕΤΑΙ ΦΑΣΗ ΚΑΙ ΕΝΤΟΛΗ ΛΕΒΗΤΑ

ΔΙΑΓΡΑΜΜΑ ΣΥΝΔΕΣΜΟΛΟΓΙΑΣ ΓΙΑ ΕΦΑΡΜΟΓΕΣ ΨΥΞΗΣ

